

LINDO FLANGIATO

Filtro autopulente a ciclone

EUROACQUE 01/02/22
© All rights reserved



DESCRIZIONE.

Filtri autopulenti flangiati brevettati con testa e ghiera in Ottone e cartuccia Inox. Funzionamento a turbina con flusso elicoidale sia in servizio che in scarico. L'acqua greggia entra nel filtro e quindi, convogliata nella zona filtrante, esce pulita grazie al sistema autopulente a ciclone. Ideale dove sia necessario avere acqua priva di sostanze solide di piccolissime dimensioni e, in particolare, di sabbia. Il rubinetto di scarico, fornito di serie, permette di espellere la sabbia senza smontaggio. Dotato di manometri controllo pressione.

SCHEMA DI INSTALLAZIONE



DIMENSIONE

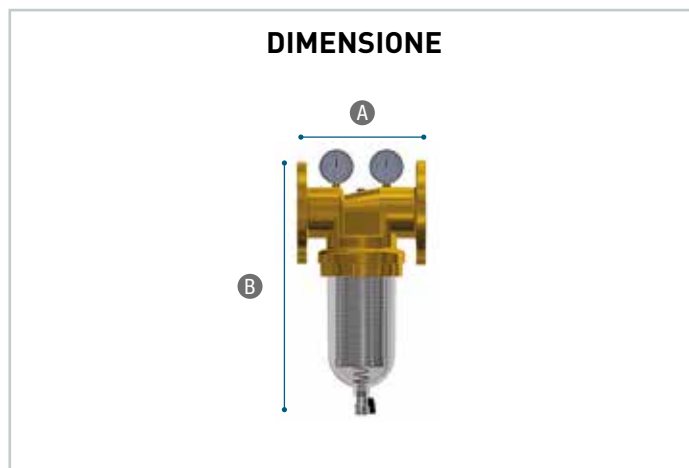

CODICE	MODELLO	MATERIALE			PORTATA ($\Delta P=0,4\text{BAR}$) m ³ /h	PN BAR	ATTACCHI	DIMENSIONI in mm		CAPACITÀ FILTRANTE MICRON	TEMP. ACQUA MAX °C
		TESTA	VASO	CARTUCCIA				A	B		
LONDONUF	LINDO DN65	Ottone	Termopl.	Inox	27	16	DN65	240	750	100	65
LONDONUG	LINDO DN80	Ottone	Termopl.	Inox	40	16	DN80	240	750	100	65

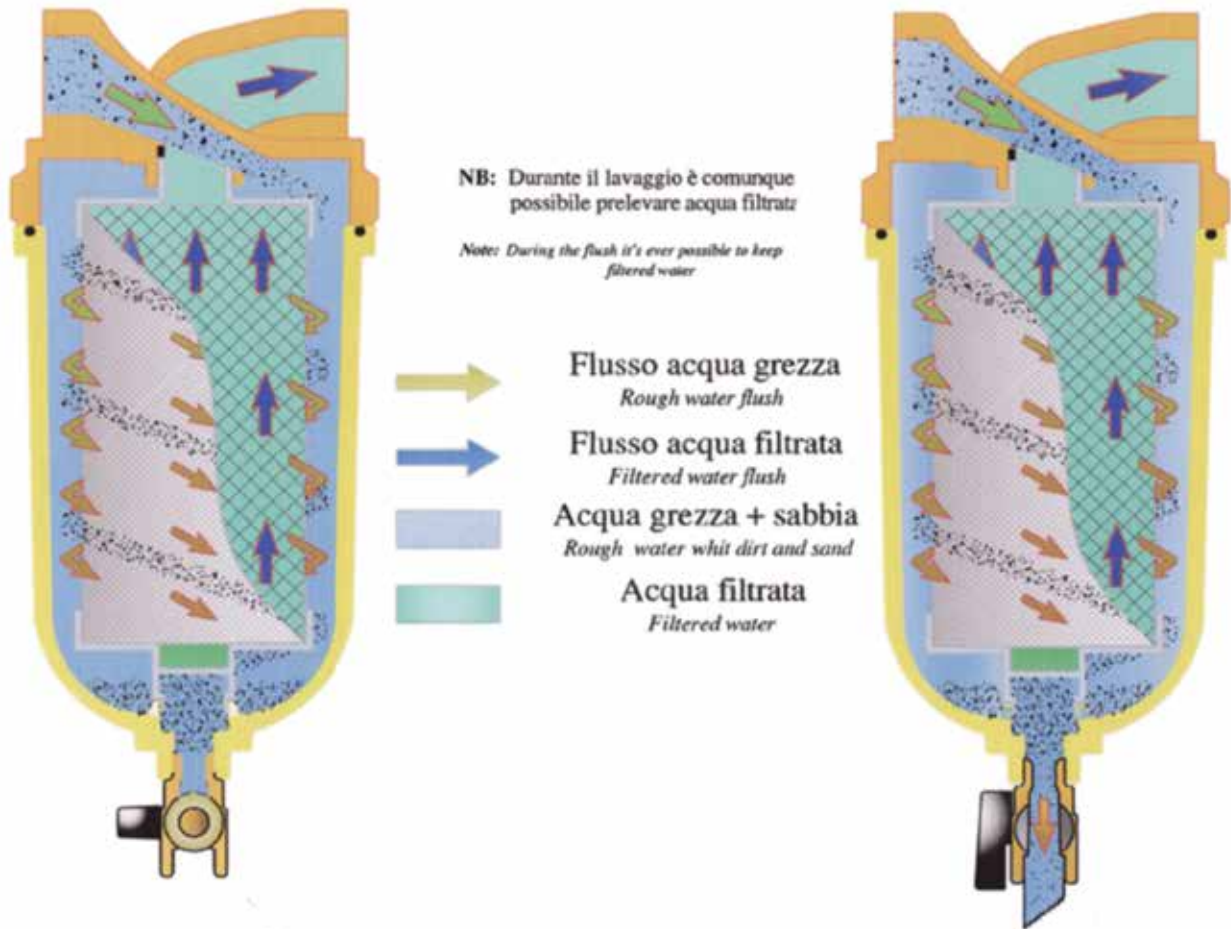

CARATTERISTICHE FLUIDODINAMICHE

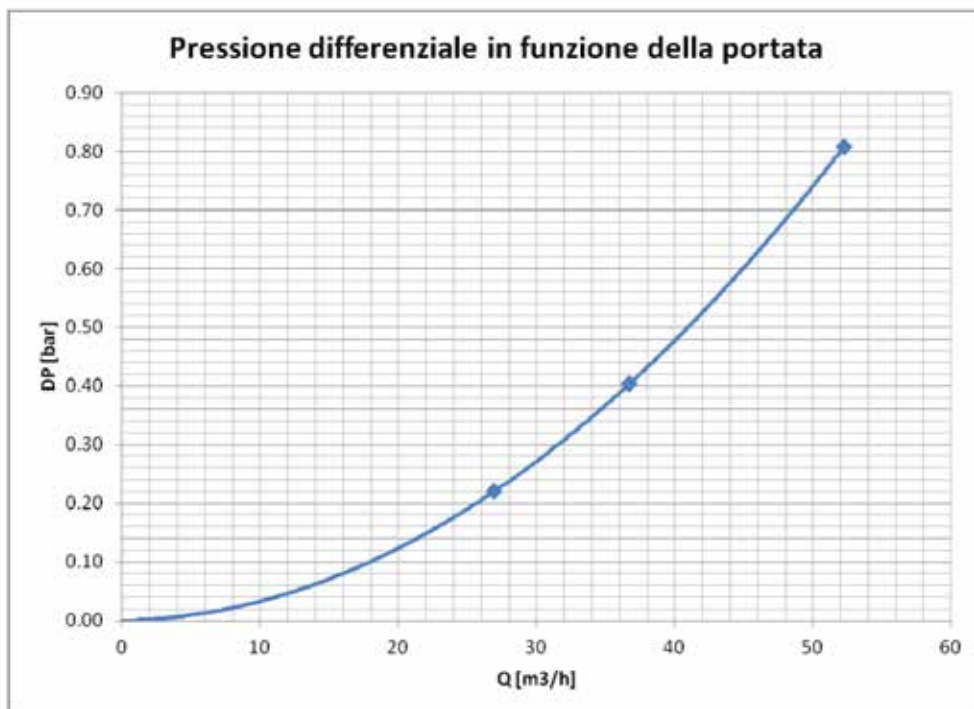

Gli impianti idraulici realizzati per l'installazione di apparecchiature collegate alla rete acquedottistica devono essere dotati di: sistema in grado di assicurare il non ritorno dell'acqua trattata in rete e di un sistema, manuale o automatico, che permetta l'erogazione dell'acqua non trattata, interrompendo l'erogazione di quella trattata, nel caso in cui si siano attivati i dispositivi che segnalano la necessità di sostituzione di parti esaurite o il termine di periodo di utilizzo dell'apparecchiatura.

Si sottolineano i seguenti punti:

1. Le apparecchiature devono essere installate in ambienti igienicamente idonei e, ove pertinente, nel rispetto delle disposizioni previste dal decreto del Ministro dello sviluppo economico 22 gennaio 2008, n. 37, incluse quelle relative a collaudo e manutenzione.
2. L'installazione delle apparecchiature in linea all'impianto di distribuzione dell'acqua potabile deve essere realizzata con valvole di bypass per garantire all'utilizzatore la possibilità di escludere l'uso dell'apparecchiatura senza che ciò comporti interruzione del servizio di erogazione di acqua potabile.
3. L'installazione deve osservare le istruzioni che accompagnano il filtro Euroacque.

L'INSTALLAZIONE DEVE ESSERE ESEGUITA DA UNA DITTA QUALIFICATA AI SENSI DELLA LEGGE N°46.

- Osservare le norme generali igieniche relative agli impianti idraulici.
- Realizzare in qualsiasi applicazione il by-pass di sicurezza.
- Installare a valle del filtro la valvola di non ritorno.
- Verificare che la freccia segni il flusso dell'acqua.
- Prevedere uno scarico a vista.
- Dopo l'installazione verificare la possibilità di una regolare manutenzione, la presenza di un by-pass per esclusione filtro e di uno scarico a vista, la corrispondenza dell'impianto alla normativa locale e nazionale vigente.

MANUTENZIONE

L'impianto in oggetto richiede una manutenzione mensile da parte dell'utente finale (verifica pulizia cartuccia) ed annuale da parte di personale qualificato e/o ns C.A.T. autorizzato (verifica pulizia cartuccia ed eventuale sostituzione).

Le apparecchiature devono essere utilizzate e mantenute secondo le indicazioni previste nel manuale di istruzioni per l'uso e manutenzione.

Affinché tali apparecchiature possano garantire un perfetto funzionamento e possano conservare nel tempo il loro grande valore ed i benefici portati, è necessario provvedere ad alcune più o meno semplici ed indispensabili operazioni di manutenzione.

Con riferimento all'analisi dell'acqua presa a campione, l'impianto in oggetto richiede una manutenzione settimanale da parte dell'utente finale che deve comprendere:

- 1) Controllo visivo dello stato della cartuccia filtrante e delle impurità presenti nel vaso.
- 2) verifica visiva eventuali fuoriuscite liquidi (es: scarico, connessione vaso/ghiera/testina o connessioni idrauliche).

Operazioni eseguite ad ogni intervento mensile (salvo specifica indicazione):

- 1) Controllo visivo dello stato della cartuccia filtrante e delle impurità presenti nel vaso.
- 2) Se sono presenti impurità azionare i sistemi di pulizia/scarico per eliminare il filtrato.
- 3) Se il sistema di scarico non è sufficiente per la pulizia della cartuccia, mettere in by-pass il filtro, sfiatare la pressione, svitare la ghiera del filtro e poi pulire manualmente la cartuccia. Ripristinare la funzionalità del filtro seguendo le istruzioni in allegato.

Operazioni eseguite ad ogni intervento annuale (salvo specifica indicazione):

- 1) Integrazione scorte materiali di consumo.
- 2) Controllo visivo dello stato della cartuccia filtrante e delle impurità presenti nel vaso.
- 3) Controllo regolazioni (per filtri automatici con centralina elettronica).
- 4) Pulizia vaso (NON usare prodotti chimici di qualsiasi genere per pulire la tazza; usare solo acqua fredda).
- 5) Pulizia cartucce filtranti e/o sostituzione delle stesse qualora risultassero danneggiate.
- 6) Analisi acqua (quando questa si renda necessaria).

VOCI DI CAPITOLATO.

Filtri autopulenti flangiati brevettati con testa e ghiera in ottone e cartuccia inox. Funzionamento a turbina con flusso elicoidale sia in servizio che in scarico. L'acqua greggia entra nel filtro e quindi, convogliata nella zona filtrante, esce pulita grazie al sistema autopulente a ciclone.

Ideale dove sia necessario avere acqua priva di sostanze solide di piccolissime dimensioni e, in particolare, di sabbia. Il rubinetto di scarico, fornito di serie, permette di espellere la sabbia senza smontaggio. Dotato di manometri controllo pressione.



LINDO FLANGIATO

Filtro autopulente a ciclone